

TECHNICAL RIDER

SOUND SYSTEM

PA

- Wymagany jest profesjonalny 3 lub 4 drożny system nagłośnieniowy, który będzie równomiernie pokrywać dźwiękiem cały obszar do nagłośnienia i pozwalać na wygenerowanie 110 dBA (uśredniony) na stanowisku FOH.

*Gramy wyłącznie na systemach firm: L-acoustics, D&B, Meyer, Adamson, Polaudio.

- Aparatura powinna być odpowiednio podwieszona, a subbasy ustawione w kardioidę.
- *Kolumny nie mogą być zakryte banerami reklamowymi, plandekami oraz innymi materiałami reklamowymi.
- W zależności od warunków wymagany jest frontfill oraz linia opóźniająca.

FOH

- Mixer Yamaha QL5 (własny),

*Prosimy o zapewnienie stagebox'a 32x8 lub Rio 3224-D ze skretką.

*Żadnych limiterów między wyjściem ze stołu, a systemem PA!!!

- Podest o wysokości max. 30cm, powinien znajdować się w odległości 50m od sceny (centralnie w osi).

*W przypadku koncertów klubowych / eventów, odległości ta powinna wynosić 2/3 długości sali (licząc od krawędzi sceny).

MONITOR

- Mixer Midas M32R (własny),

*Prosimy o zapewnienie splitera sygnałowego 32 kanały z grzebieniem.

- 9 x Profesjonalny monitor podłogowy (15"/2" driver)
- pod monitor M5 potrzebujemy stabilny case o wysokości ok 50cm.
- dla perkusisty wymagany jest statyw mikrofonowy firmy Widlicki.
- Profesjonalny 3 drożny stereo Sidefill (plenery)

*Wszystkie monitory oraz końcówki mocy muszą być takie same.

*Gramy wyłącznie na monitorach firm: L-acoustics, D&B, Meyer, Adamson, Polaudio oraz dedykowanych wzmacniaczach.

MIKROFONY

- Zespół posiada własne mikrofony oraz di-boxy (patrz input list)

*Prosimy o zapewnienie backup'u w postaci: 2xmic.dynamiczny, 2xmic.pojemnościowy, 4xaktywny di-box.

STAGE PLAN

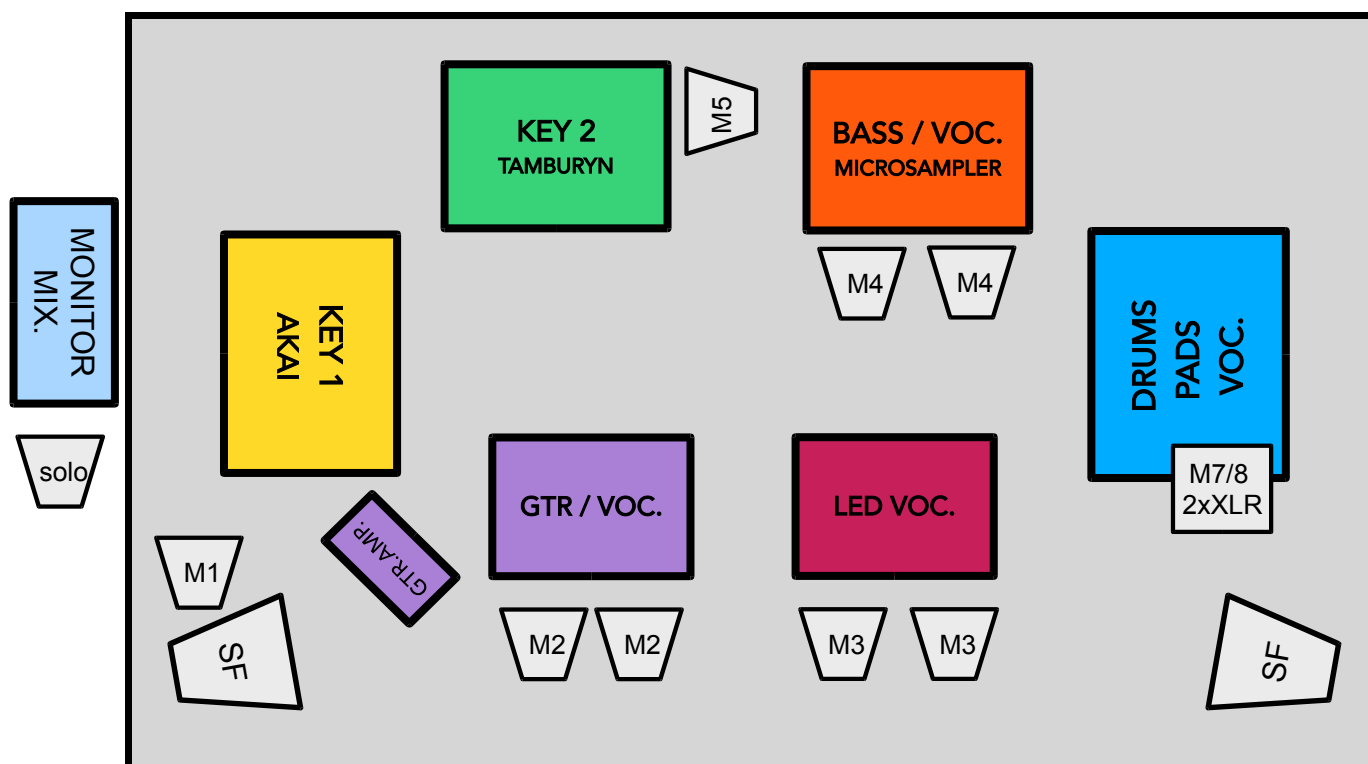

Łąki Łan – input list

01.04.2016r
strona 2/2

Chan nel	Instrument	Mic / D.I.	Info.	Stand
1	Bd Out	e602		Mały
2	Bd In	Beta 91		
3	Sn Top	SM 57		Mały
4	Sn Bottom	ATM 350		Clip
5	Hi Hat 1	SM 81		Mały
6	Hi Hat 2	SM 81		Mały
7	Tom	e604		Clip
8	Floor Tom	e604		Clip
9	Oh L	AE 3000		Mały
10	Oh R	AE 3000		Mały
11	Pad 1	XLR	Pedalboard Dr.	
12	Pad 2	XLR	Pedalboard Dr.	
13	Pad 3	XLR	Pedalboard Dr.	
14	Pad 4	XLR	Pedalboard Dr.	
15	Bass	XLR	Pedalboard Bass	
16	Gtr.	e906		
17	Akai (pad sampler)	DI-Active		
18	Tamburyn	SM 57		Mały
19	Key 1L (Yamaha, Synth)	XLR	Mikser	
20	Key 1R (Yamaha, Synth)	XLR	Mikser	
21	Key 2L (Korg, Synth)	XLR	Mikser	
22	Key 2R (Korg, Synth)	XLR	Mikser	
23	Microsampler L	DI-Active		
24	Microsampler R	DI-Active		
25	Voc. Gtr.	Beta 58	Pedalboard Gtr.	Duży
26	Voc. Bass (stereo)	Beta 58	Pedalboard Bass	Duży
27				
28	Voc. Dr. *	Beta 56	Bramka	Duży
29	Lead. Voc. *	Beta 58	Bramka	Duży

*Mikrofony przechodzą przez bramkę, która znajduje się przy stanowisku Key2.

MONITOR OUTPUTS

Send	Insert	To System
Mix 1 (mono)	31 Band GEQ	1 x WEDGE - KEY 1
Mix 2 (mono)	31 Band GEQ	2 x WEDGE - GTR
Mix 3 (mono)	31 Band GEQ	2 x WEDGE - VOC
Mix 4 (mono)	31 Band GEQ	2 x WEDGE - BASS
Mix 5 (mono)	31 Band GEQ	1 x WEDGE - KEY 2
Mix 6 (mono)	---	---
Mix 7&8 (stereo)	Parametric EQ	2 x XLR - DRUMS
Mix 9&10 (stereo)	31 Band GEQ	SIDEFILL (plenery)

* Na minimum miesiąc przed imprezą prosimy o kontakt **mailowy** z informacjami na temat systemu nagłośnieniowego oraz ekipy obsługującej koncert. Dopuszcza się możliwość dokonania drobnych zmian po wcześniejszym ich skonsultowaniu i zaakceptowaniu.

KONTAKT :

FOH - Jacek Antosik, antos@people.pl
MONITOR – Radek Strzeżek, raders7@wp.pl